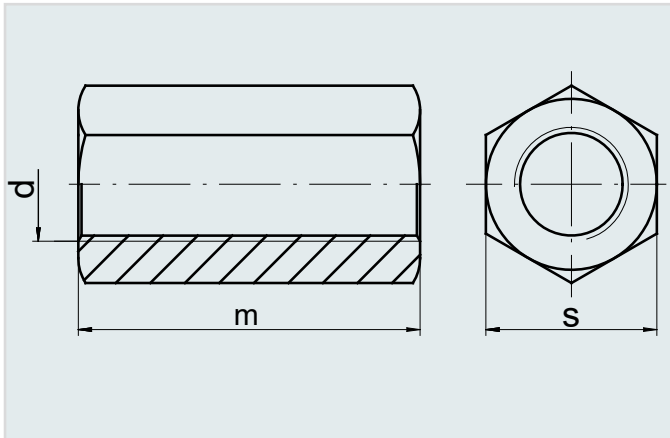

**DIN 6334****TUERCA HEXAGONAL DE  
PROLONGACIÓN  $m=3d$** **MATERIAL: ACERO****CALIDAD 8****APLICACIÓN:** Unión de piezas. Se consigue un apriete eficaz mediante llave.**DIMENSIONES**

	Paso	s	m
<b>M 6</b>	1	10	18
<b>M 8</b>	1,25	13	24
<b>M 10</b>	1,5	17	30
<b>M 12</b>	1,75	19	36
<b>M 14</b>	2	22	42
<b>M 16</b>	2	24	48
<b>M 18</b>	2,5	27	54
<b>M 20</b>	2,5	30	60
<b>M 22</b>	2,5	32	66
<b>M 24</b>	3	36	72

**PESOS**

	Peso Kg 1000 piezas
<b>M 6</b>	9
<b>M 8</b>	20,3
<b>M 10</b>	43,5
<b>M 12</b>	61,2
<b>M 14</b>	95,45
<b>M 16</b>	123
<b>M 18</b>	178
<b>M 20</b>	242
<b>M 22</b>	290
<b>M 24</b>	417