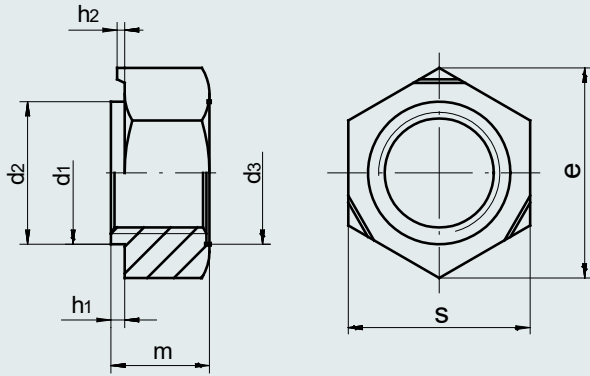

**DIN 929****TUERCA SOLDABLE  
HEXAGONAL****MATERIAL: ACERO PULIDO**

**APLICACIÓN:** Se utiliza soldando esta tuerca a otro elemento como puede ser un tubo para posteriormente introducir un tornillo para la unión.

**DIMENSIONES**

	Paso	s	e	m	d3
<b>M 4</b>	0,7	9	9,83	3,5	6
<b>M 5</b>	0,8	10	10,95	4	7
<b>M 6</b>	1	11	12,2	5	8
<b>M 8</b>	1,25	14	15,38	6,5	10,5
<b>M 10</b>	1,5	17	18,74	8	12,5
<b>M 12</b>	1,75	19	20,91	10	14,8
<b>M 14</b>	2	22	24,22	11	16,8
<b>M 16</b>	2	24	26,51	13	18,8

**PESOS**

	Peso Kg 1000 piezas
<b>M 4</b>	1,13
<b>M 5</b>	1,73
<b>M 6</b>	2,50
<b>M 8</b>	5,27
<b>M 10</b>	9,58
<b>M 12</b>	13,7
<b>M 14</b>	21,3
<b>M 16</b>	28,5