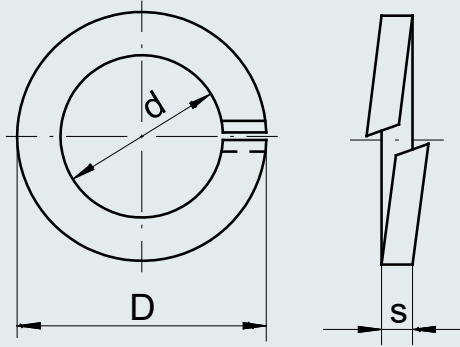

**DIN (127)****ARANDELA GROWER  
REFORZADA(OBRA PÚBLICA)****MATERIAL: ACERO MUELLE****RECUBRIMIENTO: Pavonado**

**APLICACIÓN:** Tienen por objetivo inmovilizar por seguridad, tuercas y tornillos tratando de impedir que se aflojen las uniones roscadas gracias a su elasticidad. Especialmente diseñadas para obras públicas.

**DIMENSIONES**

d

	Min	Max	D	b	s
1/4	6,48	6,78	11,66	2,34	2,34
5/16	8,10	8,46	14,55	2,95	2,95
3/8	9,70	10,11	16,81	3,25	3,25
7/16	11,33	11,79	19,30	3,66	3,66
1/2	12,93	13,44	21,77	4,06	4,06
9/16	14,55	15,11	24,56	4,47	4,47
5/8	16,15	16,76	27,03	4,88	4,88
3/4	19,38	20,09	31,37	5,38	5,38
7/8	22,61	23,42	35,71	5,89	5,89
1"	25,83	26,75	40,18	6,40	6,40

**PESOS**

	Peso Kg 1000 piezas
1/4	0,93
5/16	1,6
3/8	2,53
7/16	3,82
1/2	
9/16	
5/8	8,91
3/4	15,2
7/8	16,5
1"	